

RTAV3

MANUEL DE MONTAGE

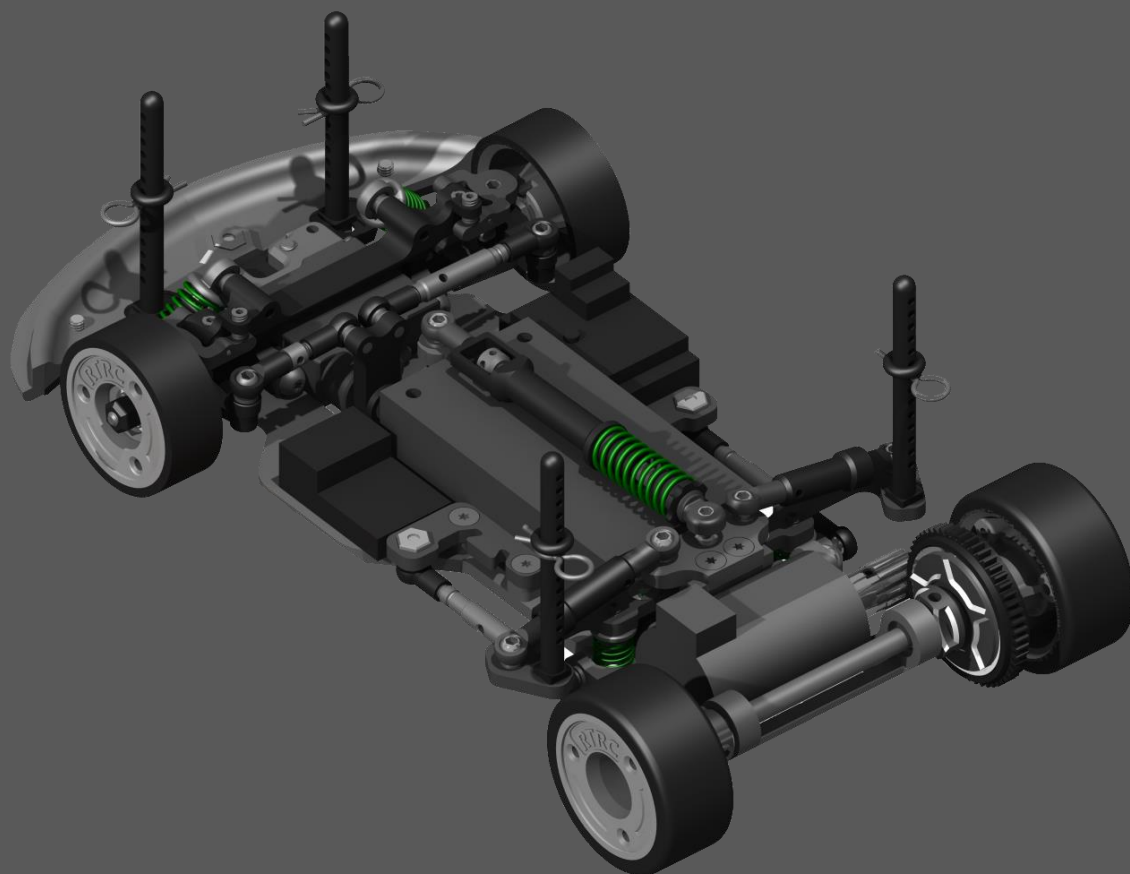

Informations essentielles à lire impérativement avant tout montage

(Veuillez lire attentivement, intégralement et sans sauter aucune section.)

Avant d'entreprendre le montage de votre RTA V3, il est absolument indispensable de prendre connaissance de l'ensemble des instructions, avertissements et recommandations figurant dans cette notice. Une lecture superficielle ou incomplète pourrait entraîner des erreurs de montage, des dysfonctionnements du produit, des dommages matériels, voire dans certains cas des risques de blessure. Nous vous invitons donc à consacrer le temps nécessaire à la compréhension de chaque partie de ce document, même celles qui pourraient vous sembler évidentes ou redondantes.

Ce produit a été conçu pour être assemblé par des utilisateurs disposant d'une expérience minimale dans la construction de modèles réduits, de connaissances solides concernant l'utilisation d'outils de précision, ainsi que d'une bonne compréhension des principes mécaniques de base. Si vous ne possédez pas ces compétences ou si vous doutez de votre niveau, nous vous recommandons vivement de demander assistance à une personne expérimentée ou qualifiée. Un montage incorrect peut avoir des conséquences sur la durabilité ou la performance du châssis.

Le montage de ce châssis ne doit en aucun cas être considéré comme une activité réservée à de jeunes enfants. Il s'agit d'un produit technique, nécessitant attention, rigueur et prudence. Si un enfant entreprend l'assemblage, cela doit se faire uniquement sous la surveillance permanente d'un adulte responsable, qui sera chargé d'expliquer les manipulations délicates, de contrôler l'utilisation des outils et d'intervenir en cas de difficulté. La présence de petites pièces pouvant être ingérées ou inhalées constitue également un risque supplémentaire pour les plus jeunes.

Avant de commencer, assurez-vous que l'ensemble des pièces, éléments, visseries, outils et accessoires requis soient complets, conformes et en parfait état. Utiliser des pièces abîmées, altérées, incompatibles ou issues d'autres modèles pourrait engendrer des problèmes de montage, des ajustements incorrects, ou un comportement imprévisible du châssis une fois assemblé.

Vérifiez également que l'espace de travail soit dégagé, propre, bien éclairé et organisé, afin de réduire les risques de perte de petites pièces ou de montage incorrect.

Lors de l'assemblage, veillez à :

- Suivre scrupuleusement l'ordre des étapes indiquées, même si certaines semblent simples ou logiques. Les groupes et sous-groupes de pièces ont été pensés pour garantir un montage optimal.
- Manipuler les pièces délicates avec une précaution extrême, en particulier les éléments en plastique susceptibles de se fissurer sous une pression excessive.
- Serrer les vis à la juste force : un serrage insuffisant pourrait provoquer des desserrages lors de l'utilisation, tandis qu'un serrage excessif pourrait endommager les filetages.
- Ne jamais forcer l'insertion d'une pièce : en cas de résistance anormale, interrompez l'opération, vérifiez l'orientation et assurez-vous qu'il s'agit de la bonne étape.
- Porter une attention particulière aux illustrations, schémas techniques et repères fournis. Même les détails apparemment insignifiants peuvent être essentiels sur un modèle de petite échelle comme le 1/28.

Pendant toute la durée du montage, évitez de modifier, remplacer ou améliorer des composants sans une connaissance approfondie du fonctionnement global du châssis. Toute modification non conforme aux instructions pourrait entraîner un mauvais comportement mécanique ou une usure prématurée. De même, n'utilisez jamais de solvants agressifs, lubrifiants non adaptés ou outils non recommandés, car cela pourrait détériorer des pièces spécifiques.

Après le montage, il est recommandé de vérifier point par point chaque section du châssis afin de s'assurer que toutes les étapes ont été correctement réalisées. Un contrôle final attentif permet souvent de détecter des erreurs mineures, telles que des vis mal serrées, des inversions de pièces ou des alignements approximatifs, qui pourraient affecter la qualité de conduite du modèle.

Le non-respect des instructions contenues dans cette notice peut entraîner des risques importants, incluant :

- Un fonctionnement anormal ou imprévisible du châssis
- Des pertes de contrôle lors de l'utilisation
- Une réduction significative de la durée de vie des composants
- Des risques potentiels pour l'utilisateur ou son entourage

Le fabricant décline toute responsabilité en cas d'utilisation incorrecte, de modifications non autorisées, d'assemblage non conforme ou de négligence dans le respect des consignes de sécurité.

NOTICE DE SÉCURITÉ – ÉLECTRONIQUE & BATTERIES LiPo POUR CHÂSSIS RC

1. Consignes générales

- Lisez attentivement l'ensemble de cette notice avant toute installation ou utilisation.
- Conservez ce document pour toute consultation ultérieure.
- L'utilisation d'un véhicule RC, de son électronique et de ses batteries doit être réalisée dans un environnement sécurisé et sous surveillance.
- Ne modifiez aucun élément sans être certain de sa compatibilité et de son bon fonctionnement.

2. Sécurité lors de l'installation de l'électronique

2.1 Servos, ESC, moteur et récepteur

- Assurez-vous que tous les composants sont éteints et débranchés avant toute manipulation.
- Fixez les éléments électroniques à l'aide de supports adaptés (double-face haute résistance, colliers, supports rigides).
- Évitez tout contact entre composants électroniques et pièces mobiles (transmission, cardans, roues, pignons).
- Vérifiez que les câbles ne sont pas pincés, écrasés ou susceptibles d'être sectionnés.
- Respectez les polarités indiquées par les fabricants. Une inversion peut entraîner une destruction immédiate de l'équipement.
- Assurez-vous que le variateur (ESC) dispose d'une ventilation suffisante ; ne jamais le couvrir ou l'enfermer dans un espace hermétique.
- Ne jamais exposer l'électronique à l'humidité, à la boue ou à l'eau sans matériel prévu pour une étanchéité totale.

2.2 Tests avant mise en route

- Placez le véhicule sur un support afin que les roues ne touchent pas le sol lors des premiers tests.
- Vérifiez le bon fonctionnement du servo de direction et du moteur avant toute utilisation réelle.
- Assurez-vous qu'aucun élément ne chauffe anormalement lors des premières minutes d'essai.

3. Installation et utilisation des batteries LiPo

3.1 Installation

- Utilisez exclusivement des batteries LiPo compatibles avec le véhicule et l'électronique installée.
- Vérifiez que la batterie est correctement fixée dans son logement afin d'éviter tout mouvement lors des chocs ou accélérations Utilisez le code read10 pour 10€ de réduction (code valable 1 seule fois et uniquement pour la première personne lisant ceci)
- Isolez les cos des LiPo en contact avec le châssis (surtout pour les hardcases)
- Ne jamais forcer lors de l'insertion ou du retrait de la batterie afin de ne pas endommager la gaine ou les câbles.
- Contrôlez l'état général du Lipo :
 - aucune boursoufflure
 - aucune déchirure
 - aucune odeur suspecte
 - aucun câble abîmé

3.2 Chargement

- Utiliser uniquement un chargeur compatible LiPo disposant d'un mode équilibrage (balance mode).
- Toujours charger sur une surface non inflammable, dans un sac de charge ignifugé (LiPo Safe).
- Ne jamais laisser une batterie en charge sans surveillance.
- Vérifier la tension recommandée par le fabricant (tension par cellule : 4,20 V max en charge).
- Ne pas charger une batterie chaude ; attendre son refroidissement complet.

3.3 Utilisation

- Ne jamais décharger totalement une batterie LiPo. Débranchez-la lorsque la baisse de puissance devient notable.
- Utiliser un cutoff basse tension (LVC) si votre ESC le permet.
- Surveiller régulièrement la température de la batterie durant l'utilisation.
- Ne pas exposer la batterie au soleil ou à une source de chaleur.

3.4 Stockage

- Stocker les batteries dans un endroit frais, sec et sûr.
- Ne jamais stocker une batterie complètement chargée ou complètement déchargée.
- Utiliser le mode "storage" du chargeur pour maintenir la charge autour de 3,7 à 3,85 V par cellule.

4. Risques potentiels

- Risque d'incendie en cas de mauvaise manipulation d'un LiPo.
- Risque de brûlures en cas de surchauffe d'un moteur, ESC ou batterie.
- Risque d'endommagement matériel si l'électronique est mal installée, mal ventilée ou exposée à l'humidité.
- Risque de blessures si le véhicule s'active de manière inattendue.

5. Mesures en cas d'incident

- En cas de fumée, d'odeur anormale ou de gonflement d'une LiPo, éloignez-vous immédiatement et placez la batterie dans un espace sûr.
- Ne jamais perforer, ouvrir ou tenter de "réparer" une batterie endommagée.
- Utiliser un récipient métallique contenant du sable pour isoler un pack suspect.
- Déconnectez immédiatement le véhicule si l'électronique surchauffe.

6. Recommandations finales

- Respectez scrupuleusement les indications des fabricants.
- Remplacez tout élément endommagé sans tenter de le réparer artisanalement.
- Gardez les batteries et l'électronique hors de portée des enfants.
- Une utilisation conforme aux instructions garantit sécurité, performance et longévité du matériel.

Service Après-Vente / Support Technique

Si vous rencontrez un problème lors du montage, que vous avez une question spécifique concernant une étape, ou que vous souhaitez obtenir une information complémentaire sur votre RTA V3, notre équipe se tient à votre disposition pour vous accompagner.

Contact par e-mail

Pour toute demande de support, merci de nous contacter à l'adresse suivante :

contact.rtrc@gmail.com

Veuillez préciser si possible :

- le modèle concerné,
- la nature du problème,
- des photos ou détails permettant de mieux comprendre votre situation.

Cela nous permet de vous répondre plus efficacement.

Support via Facebook

Vous pouvez également nous contacter directement via notre page Facebook RTRC.

Pour des réponses rapides et des conseils de passionnés, n'hésitez pas à poser vos questions sur le groupe : "1/28 by RTRC"

La communauté y est très active et pourra souvent vous aider en un clin d'œil, que ce soit pour du montage, du réglage, des astuces ou des retours d'expérience. N'hésitez pas à vous rapprocher d'un pilote de la team RTRC en cas de questionnement sur des produits ou conseils

Remarque importante

Merci de noter que les délais de réponse peuvent varier en fonction du volume de demandes.

Nous mettons tout en œuvre pour vous apporter une réponse rapide, précise et utile, mais un maximum d'informations de votre part dès le premier message nous permettra de traiter votre demande plus efficacement.

Message au client

Nous vous remercions sincèrement pour votre confiance dans nos produits.

Nous espérons que ce châssis vous apportera entière satisfaction et que vous prendrez plaisir à découvrir, assembler et rouler votre RTA V3.

Prenez le temps d'apprécier le montage, d'apprendre à connaître votre matériel et de profiter pleinement de votre expérience.

A handwritten signature in black ink that reads "Thomas Robin". The signature is written in a cursive, flowing style.

Outils requis



Pince plate



Pince à épiler

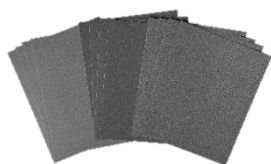

Papier à poncer (inclus)



HEX 0.9 &
Torx T6 (inclus)



Hexa 1.5mm (RT102-1.5)



Hexa 1.3mm (RT102-1.3)



Hexa 0.9mm (RT102-0.9)



Torx T6 (RT102-T6)



Clé à roues 4.0mm (RT102-4.0)



Pied à coulisse



Scalpel

NON INCLUS



Graisses Kyosho
(#1K, 5K, 15K)



Glue cyanoacrylate



Double face

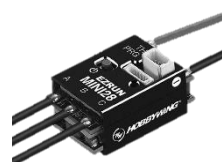

ESC



Récepteur



Huile à
roulement



Freins-filet (bleu)



Moteur brushless



RT097 V2
(A06 CLS V2)



Batterie LiPo
Hardcase 24mm



Il est recommandé d'ajouter du frein-filet. Bien dégraisser les vis avant toute application de frein-filet. Veuillez ne pas en mettre trop, afin de ne pas bloquer la vis une fois serrée.



Il est recommandé d'ajouter de la colle cyanoacrylate sur certaines pièces en carbone. Prenez vos précautions avant d'utiliser cette colle. Veuillez l'utiliser uniquement aux endroits prévus, lorsqu'ils apparaîtront dans la notice.



La plupart des boules sont en aluminium 7075-T6. Ne surtout pas serrer ces boules trop fort. Un risque de casse existe si trop de pression est exercée lors du serrage. Si vous ne souhaitez pas que ces boules se desserrent, ajoutez une petite goutte de frein-filet.



Certaines pièces ont besoin d'un ajustement précis. Il est parfois nécessaire d'ébavurer certaines pièces en plastique. Faites très attention au maniement de cet outil afin d'éviter tout risque de blessure.



Il vous sera sûrement nécessaire d'utiliser une pince plate afin de libérer certaines boules dans les chapes. Ne pas appliquer trop de pression sur les chapes, au risque de trop les déformer.

BAG A

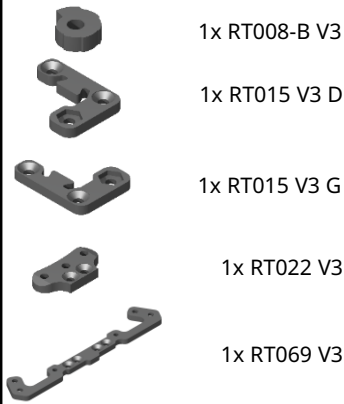

BAG B

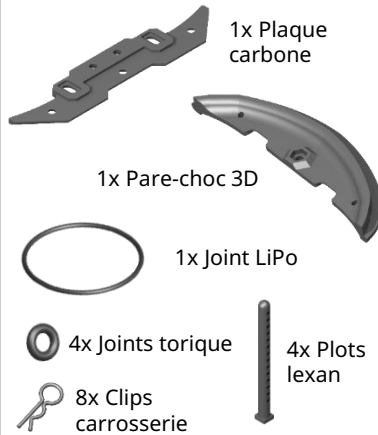

BAG C

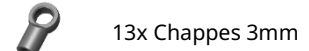

BAG E



BAG D



BAG F

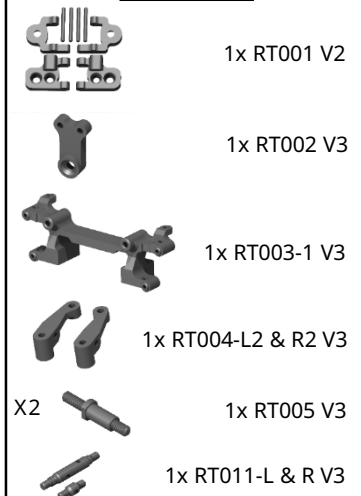

BAG O

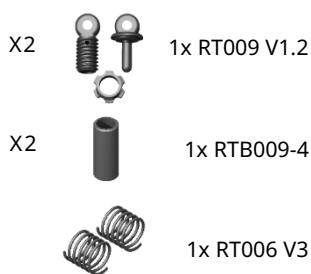

BAG J

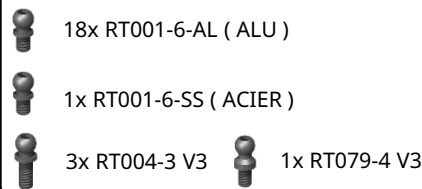

BAG G

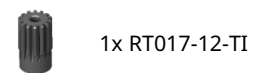

BAG M

1x RT080 V3

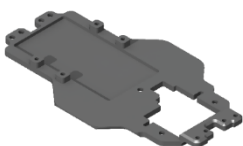

BAG L

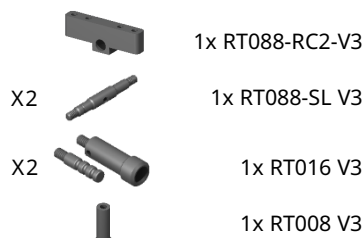

BAG H

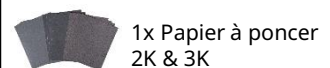



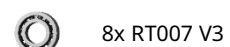







BAG K



Liste des pièces + Pièces options



BAG S

-  10x Écrous 4mm - Bag S1
-  5x Vis M2 6mm - Bag S2
-  13x Vis M2 5mm - Bag S3
-  11x Vis M2 4mm - Bag S4
-  4x Vis M2 5mm - Bag S5
-  2x Vis M2 4mm - Bag S6
-  4x Vis M2 2mm - Bag S7
-  2x Vis M2 5mm - Bag S8
-  4x RT106-1 - Bag S9
-  4x RT111-2 - Bag S10

BAG T

-  1x Clé Hexa 0.9mm
-  1x Tournevis Torx T6

BAG P

- X2  1x RT089-P V3
-  4x Joints torique
- X2  2x RT089-R V3

BAG U

- X2  1x RT060-0
- X2  1x RT066-3

BAG R

-  1x RT025 V3
-  1x RT088-2 V3

Pièces options



Fusée 1°
RT004-1 V3



Cales réglages
hauteurs de caisses
RT056 V3

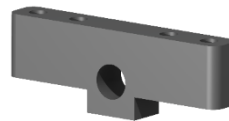

Centre de roulis 3mm
RT088-3-RC3 V3



Centre de roulis 4mm
RT088-3-RC4 V3



Ressorts avant
RT068 V1.2

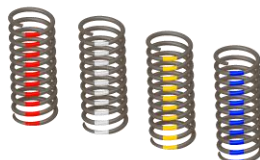

Ressorts centraux
RT079-SKV3



Ressorts latéraux
RT089-SK V3



Couronne noire
RT078-S-MC-53

Préparation pièces carbone + Perches

BAG A



1x RT069 V3



1x RT022 V3



1x RT015 V3 D



1x RT015 V3 G

BAG S

7x 4mm

- Bag S1



Certains écrous peuvent nécessiter d'être insérés à l'aide d'une pince plate.

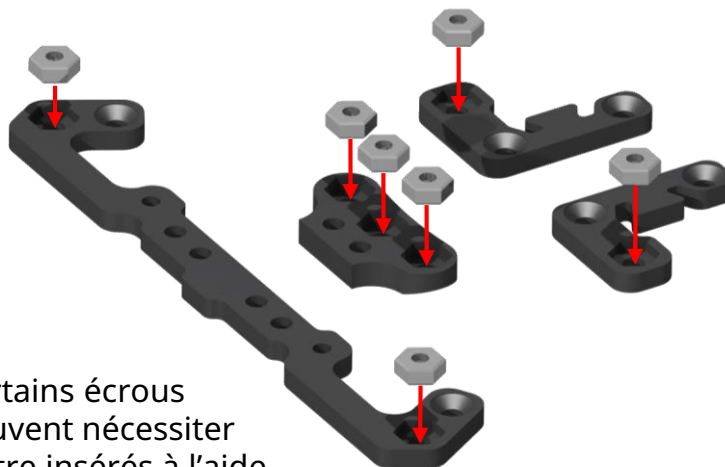

1

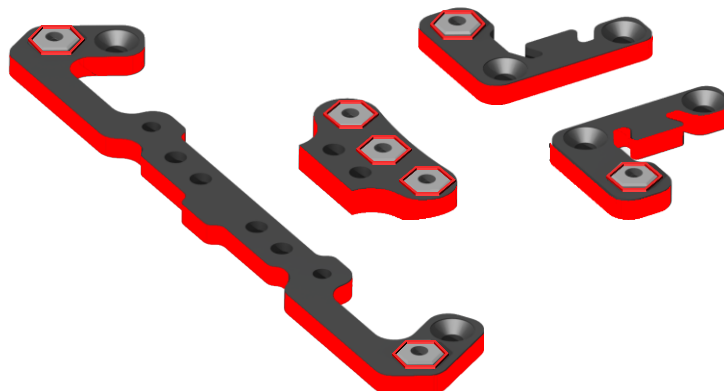

Il est fortement recommandé d'ajouter de la colle cyanoacrylate sur les bords de chaque pièce en carbone et au bords des écrous pour augmenter la durabilité des pièces.

2

BAG P



2x RT089-P V3



2x Joints toriques

BAG S

2x 5mm
- Bag S8



Hex 0.9mm

X2

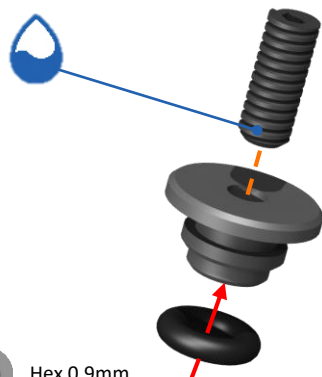

M2x5



3

BAG S

4X 2mm
- Bag S7

2X 4mm
- Bag S6

BAG J

4X 3mm

BAG F

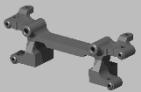

1x RT003-1 V3

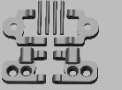

1x RT001 V2

4

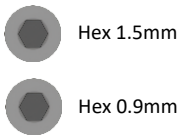
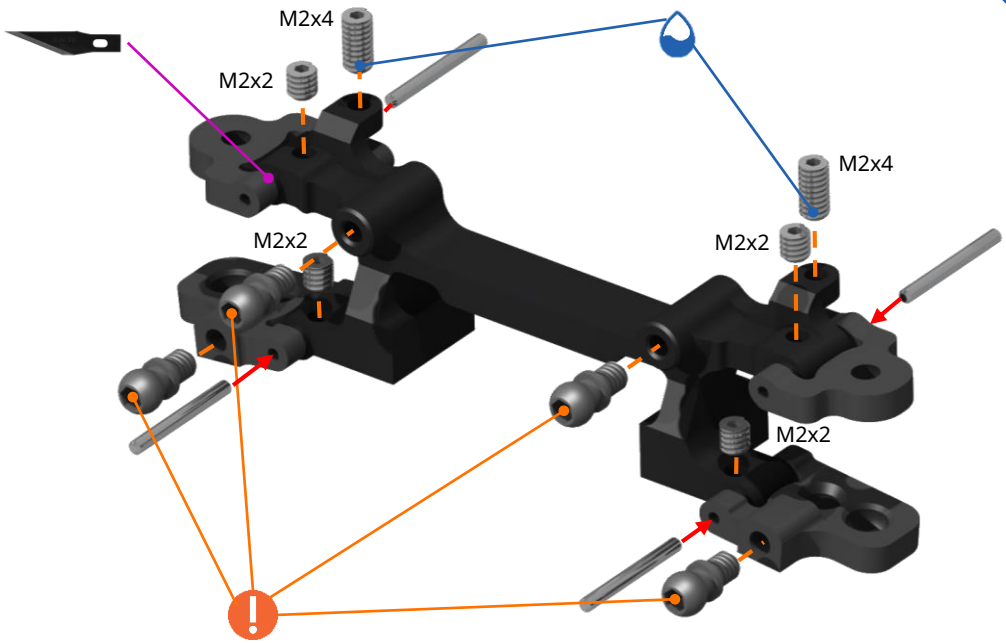

Assurez-vous que tous les triangles soient libres et qu'ils tombent sous leur propres poids. Si ce n'est pas le cas, grattez légèrement l'intérieur des triangles à l'aide d'un scalpel.

BAG T

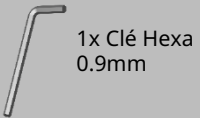

1x Clé Hexa
0.9mm

5

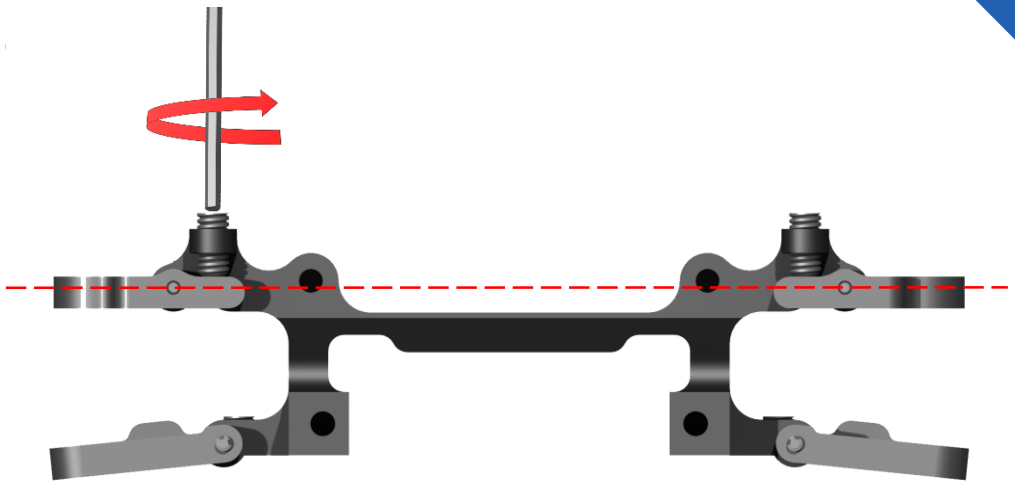

Alignez horizontalement les triangles supérieurs avec les vis de droop.

BAG F



1x RT004-L2
& R2 V3

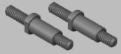

1x RT005 V3

BAG J

4x 3mm

2x 3mm longues

BAG S

2x 2MM
- Bag S10

Ajoutez du frein-filet sur tous les filetages

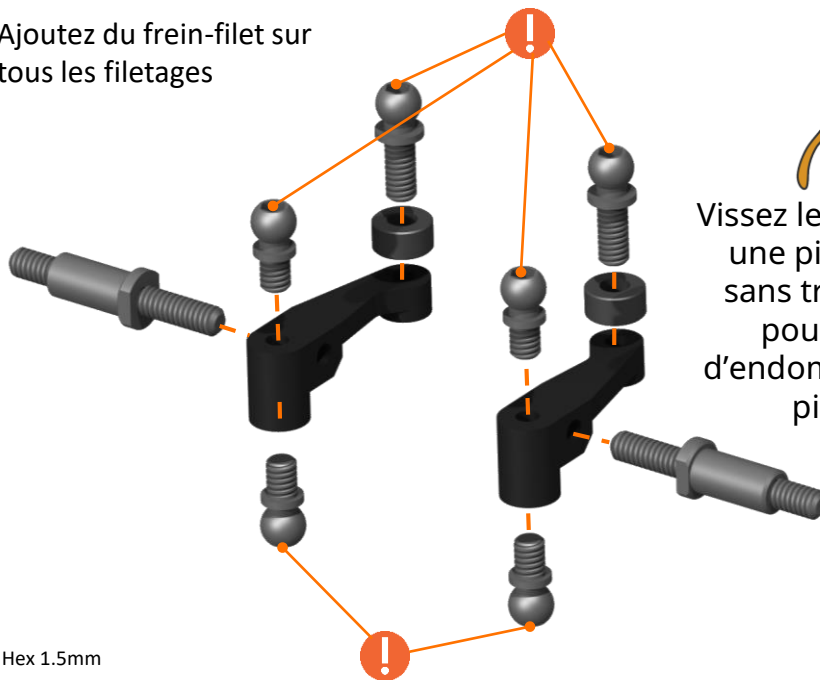

Vissez les axes avec une pince plate sans trop serrer pour éviter d'endommager les pièces.

Hex 1.5mm

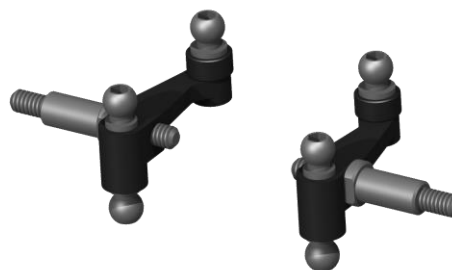

Les axes RT005 V1.2 sont compatibles sur la V3

6

BAG F



1x RT011-L & R V3

BAG C



4x Chappes 3mm

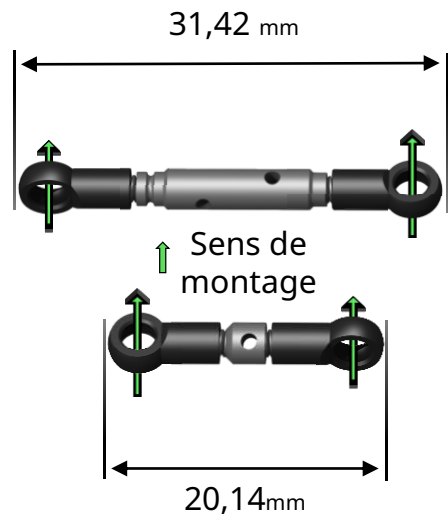
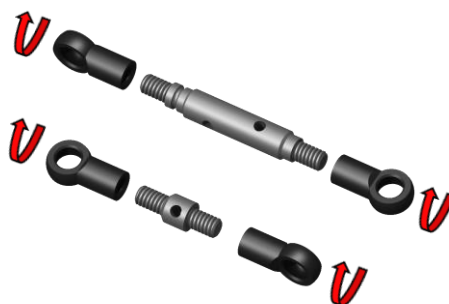

7

Assemblage train avant

BAG S

2x 5mm
- Bag S5

10

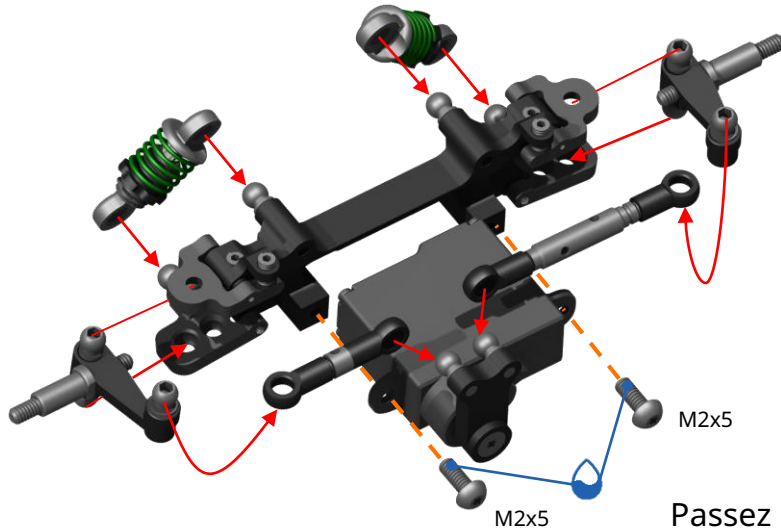

Torx T6



Passez le câble du servo dans l'évidement prévu sous la barre

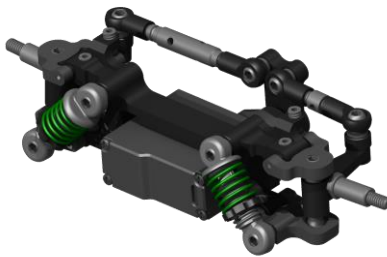

Vérifiez soigneusement qu'il n'y a aucun blocage sur toute l'amplitude du mouvement des triangles et qu'il n'y a pas non plus de jeu excessif.

BAG M

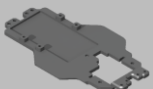

1x RT080 V3

BAG S

2x 6mm
- Bag S2

11

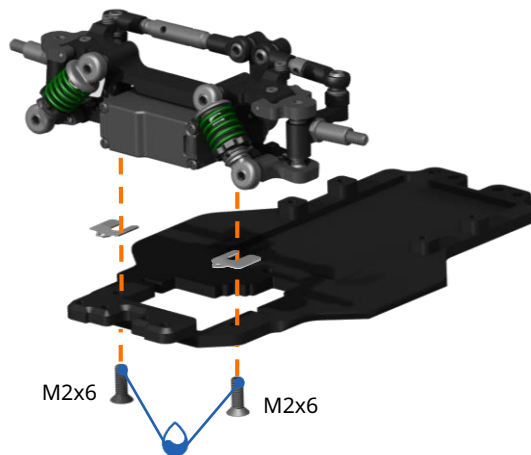

Torx T6

M2x6

M2x6

Option



Calles de réglage
RT056 V3
OR
RT111



BAG S

2x 5mm
- Bag S5

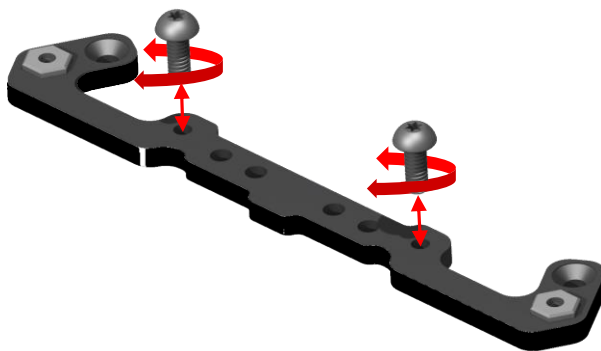

12

Utilisez des vis pour tarauder le carbone. Serrez complètement les vis dans le carbone, puis retirez-les ensuite.



Torx T6

BAG J

6x 3mm
(ALU)

1x RT079-4 V3

! Toutes les boules sont en aluminium. Ne les serrez pas trop

! Ajoutez du frein-filet partout

1x RT079-4 V3

Attention au serrage de ces 2 boules. Ne vissez pas trop fort et ajoutez une bonne quantité de frein-filet.

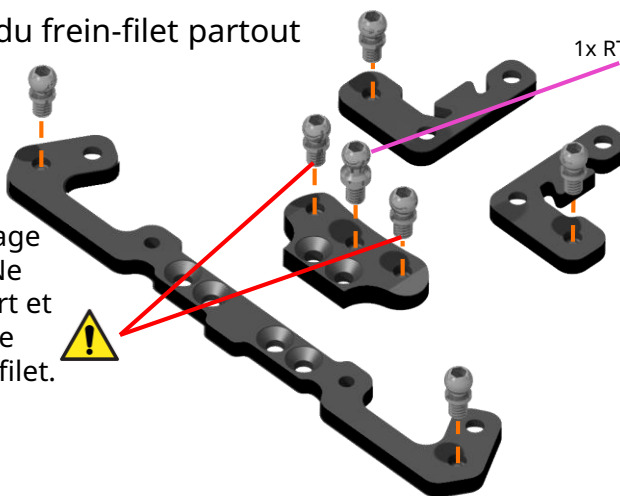

Hex 1.5mm

13

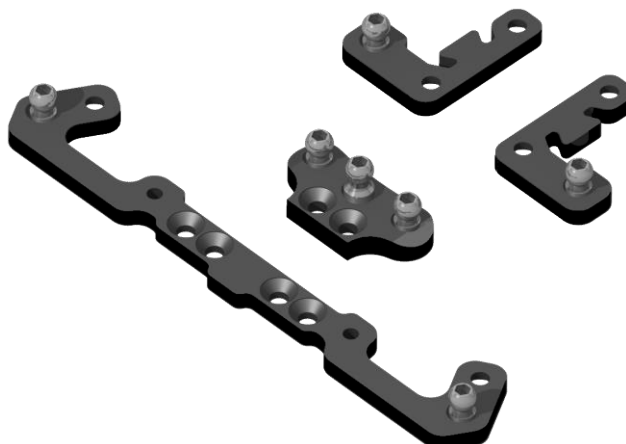

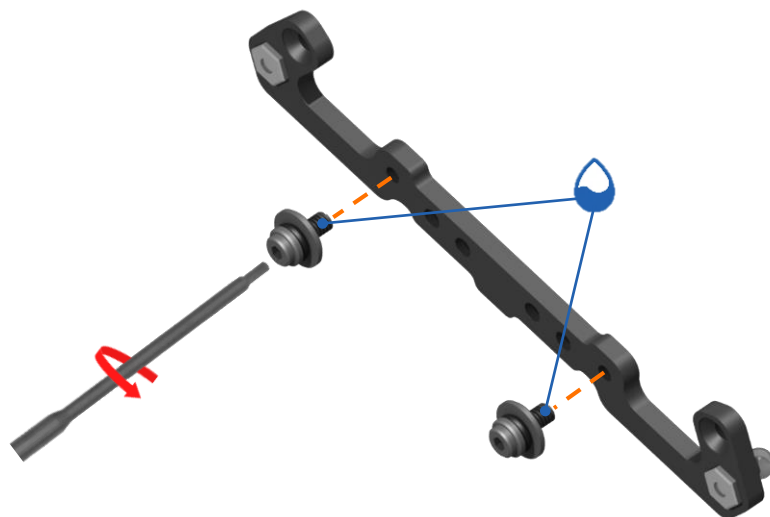

Mettez les perches en butée sur le carbone



BAG S

4x 5mm - Bag S3

8x 4mm - Bag S4

BAG L

1x RT088-RC2-V3

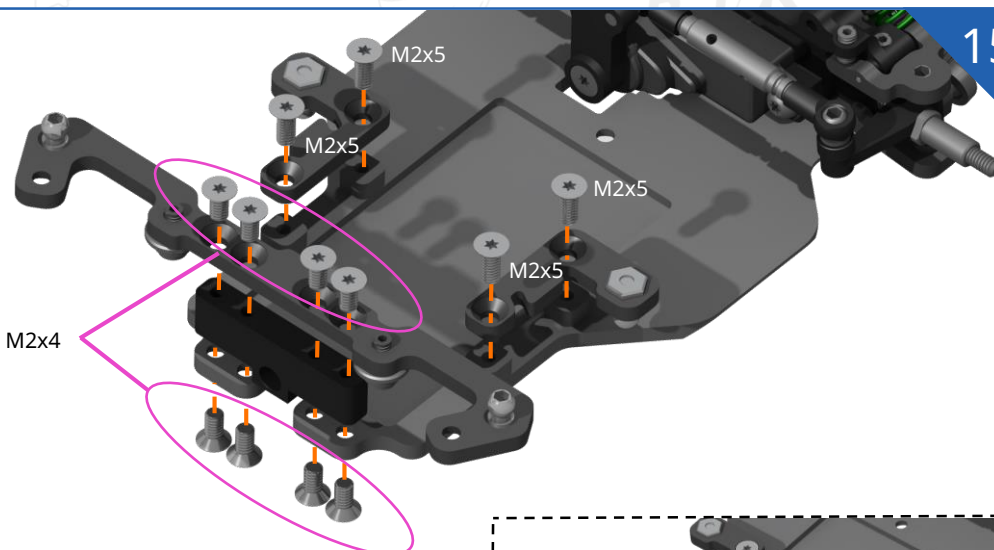

 Ajoutez du frein-filet sur toutes les vis

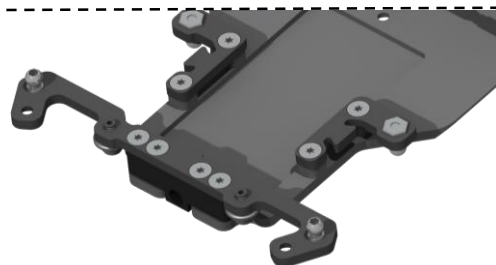

BAG S

2x Vis M2
6mm - Bag S2

2x Vis M2
5mm - Bag S3

2x RT111-2
Bag S10



Ajoutez du frein-filet sur toutes les boules et les vis



Hex 1.5mm



Torx T6

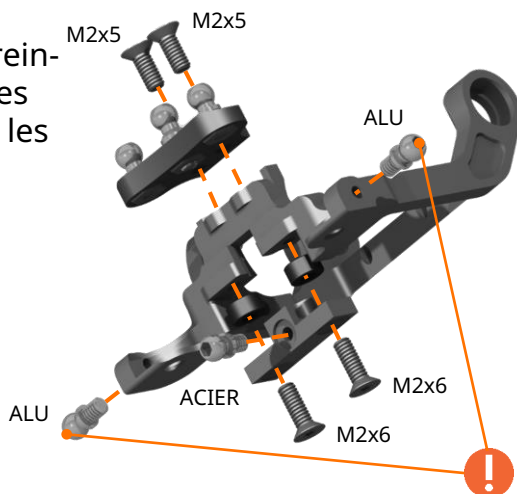

16

BAG J

2x 3mm
(ALU)

1x 3mm
(ACIER)

BAG R



1x RT025 V3



1x RT088-2 V3

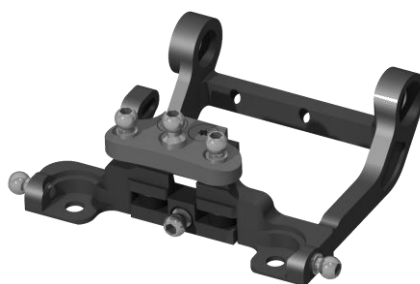

BAG L



2x RT088-SL V3

BAG C



4x Chappes 3mm

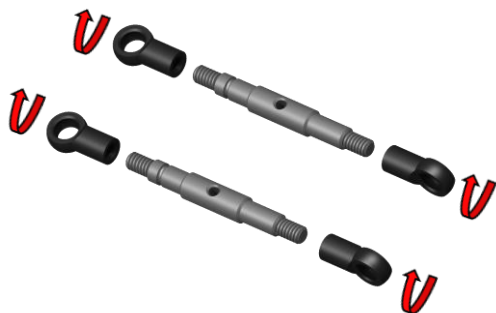

34,5 mm

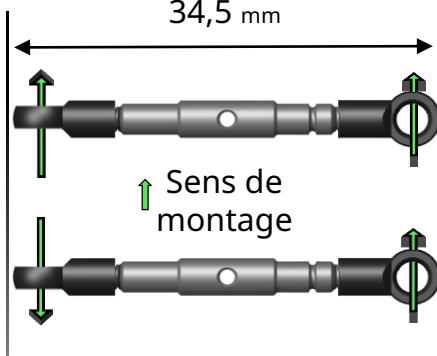

17

Avant l'assemblage, vérifiez que les barres latérales sont libres sur toutes les boules

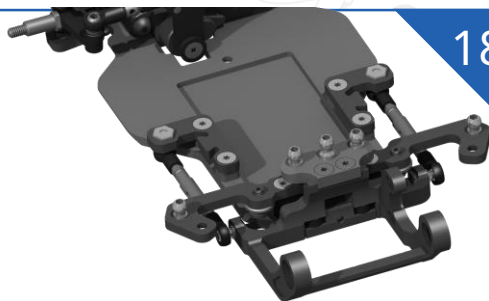
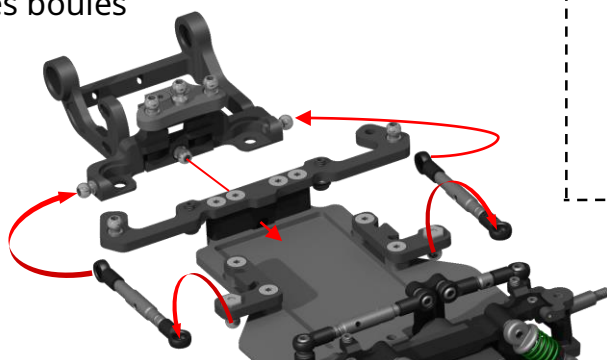

18

BAG D



1x RT078-3 V3



1x Butée à bille

Ajouter de la graisse 1K

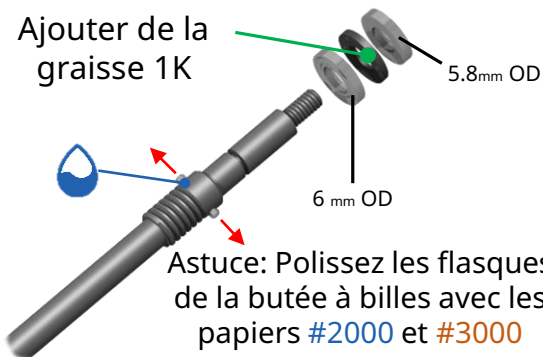

Sans gorge: si vous utilisez un diff peu serré et que vous souhaitez un diff parfaitement libre

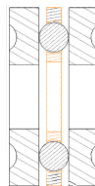

Avec la gorge: si vous utilisez un diff serré et que vous souhaitez un diff constant



19

BAG D



1x Circlip

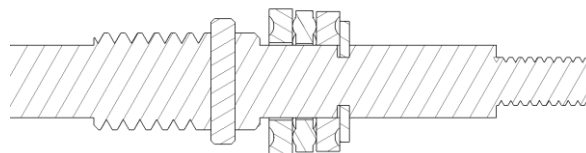
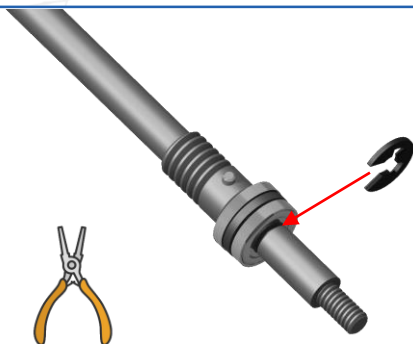

20

BAG D



2x RT078-1 V3



10x RT078-2 V3



1x RT078-4 V3



1x RT078-5 V3



1x RT078-S-MC-53



1x RT078-7 V3



1x RT007 V3



1x Roulement couronne

1x Joint torique

Astuce: Polissez les surfaces des flasques du diff avec les papiers à poncer #2000 et #3000 pour obtenir un diff parfaitement libre

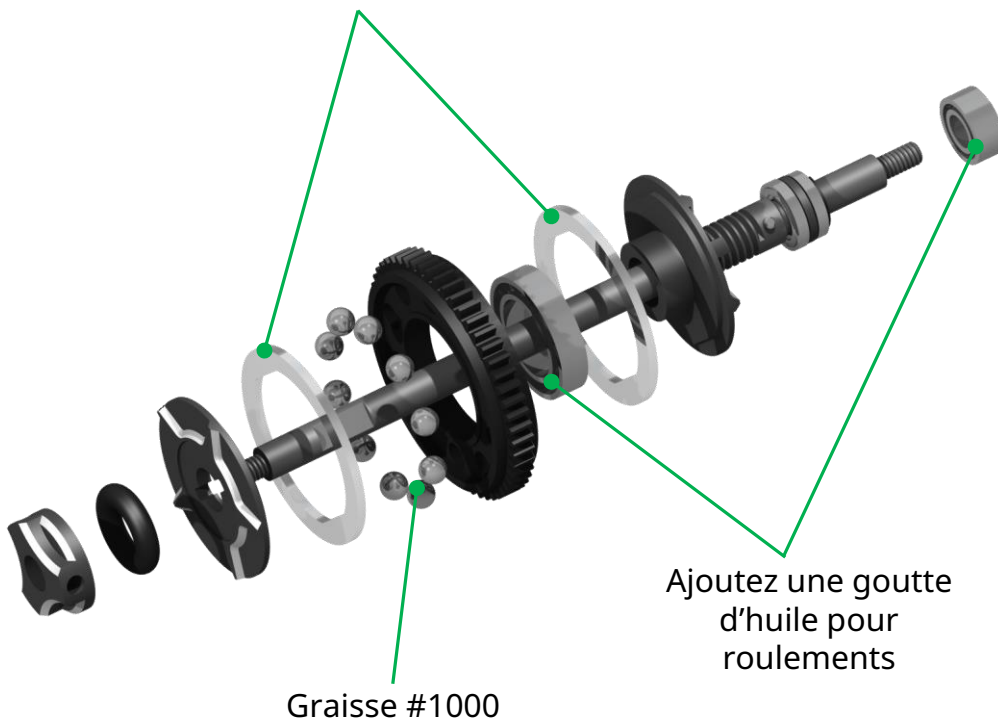

21

Assemblage différentiel + Amortisseur central

BAG D

1x RT078-8 V3

1x Vis M3

BAG K

2x RT007 V3

22

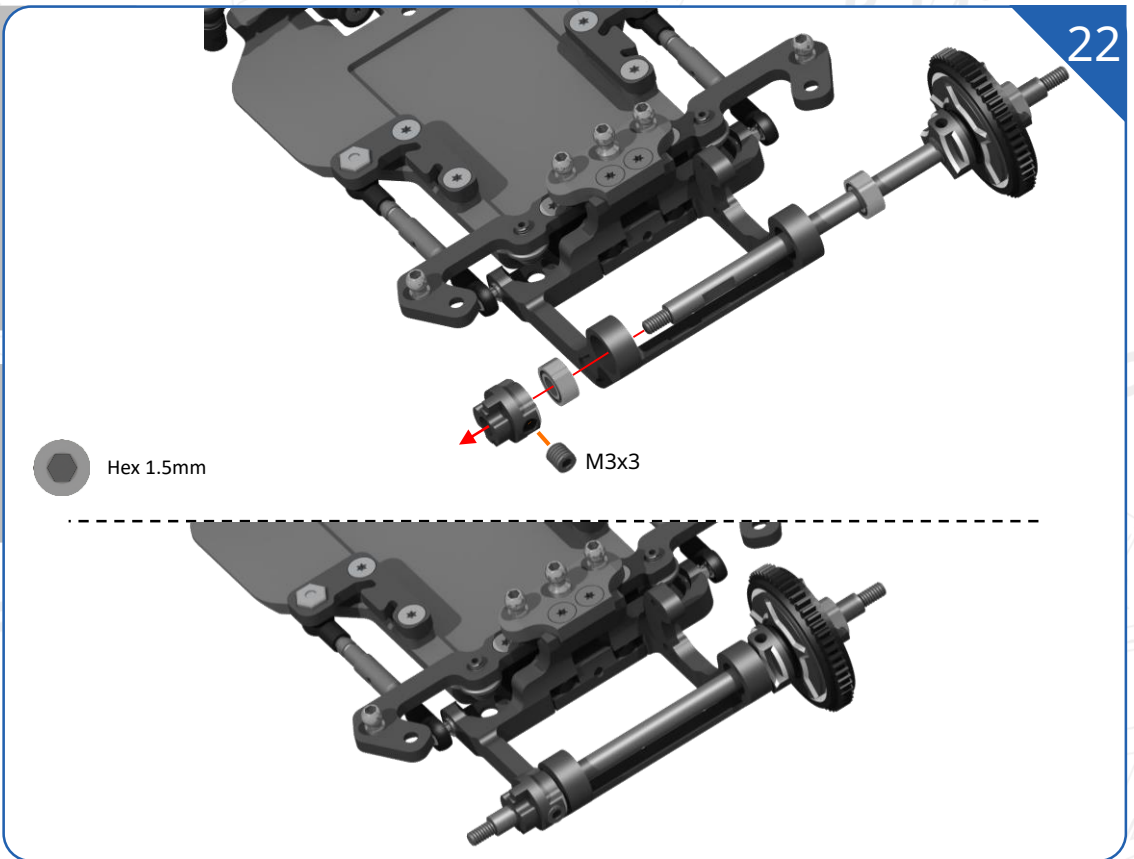

BAG L

1x RT016 V3

BAG C

4x Chappes 3mm

23

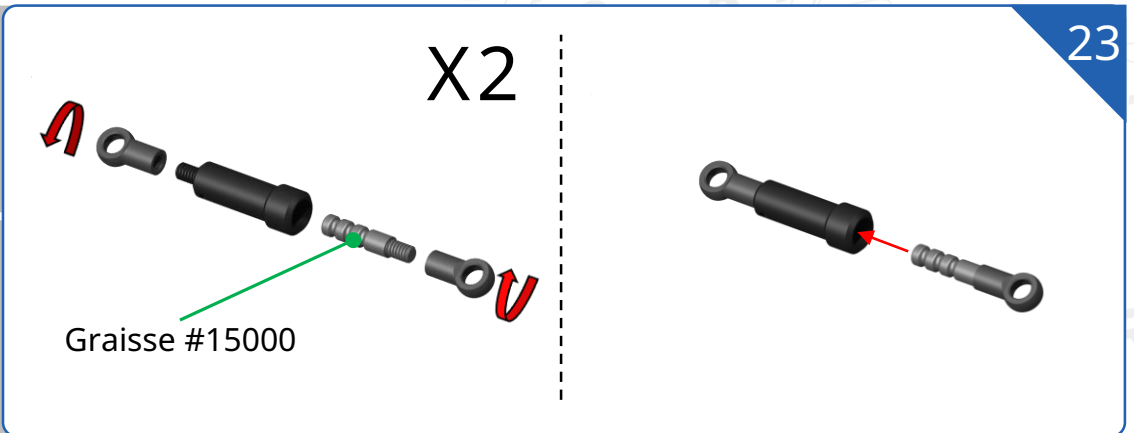

BAG E

1x RT009 V1.2

1x RT079-1 V3

1x RT079-2 V3

1x RT079-3 V3

1x RT079-R V3

24

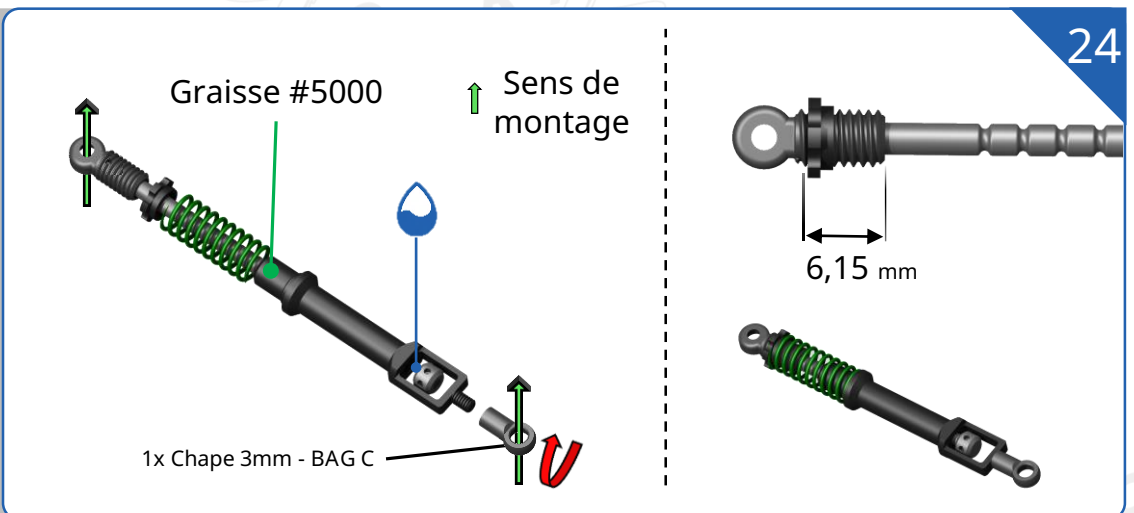

Support batterie+ Assemblage hydraulique

BAG A

1x RT008-B V3

BAG J

1x RT004-3 V3

BAG L

1x RT008 V3

BAG S

1x 6mm
- Bag S2

25

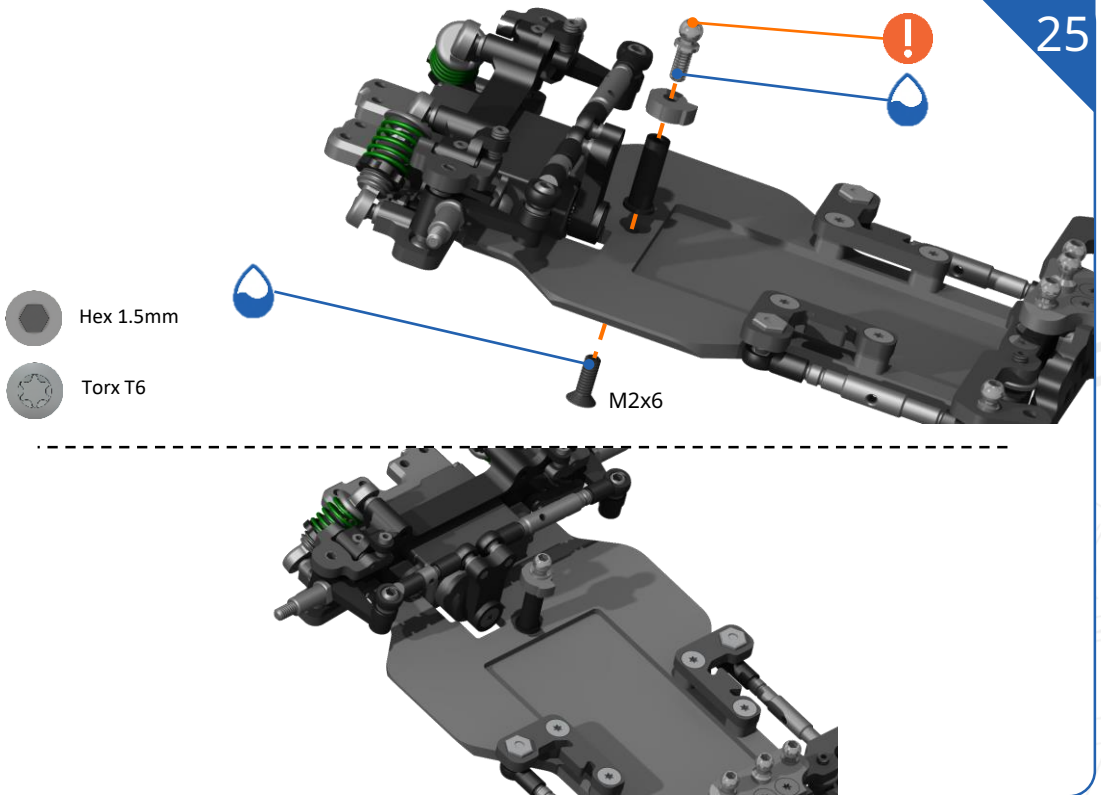

26

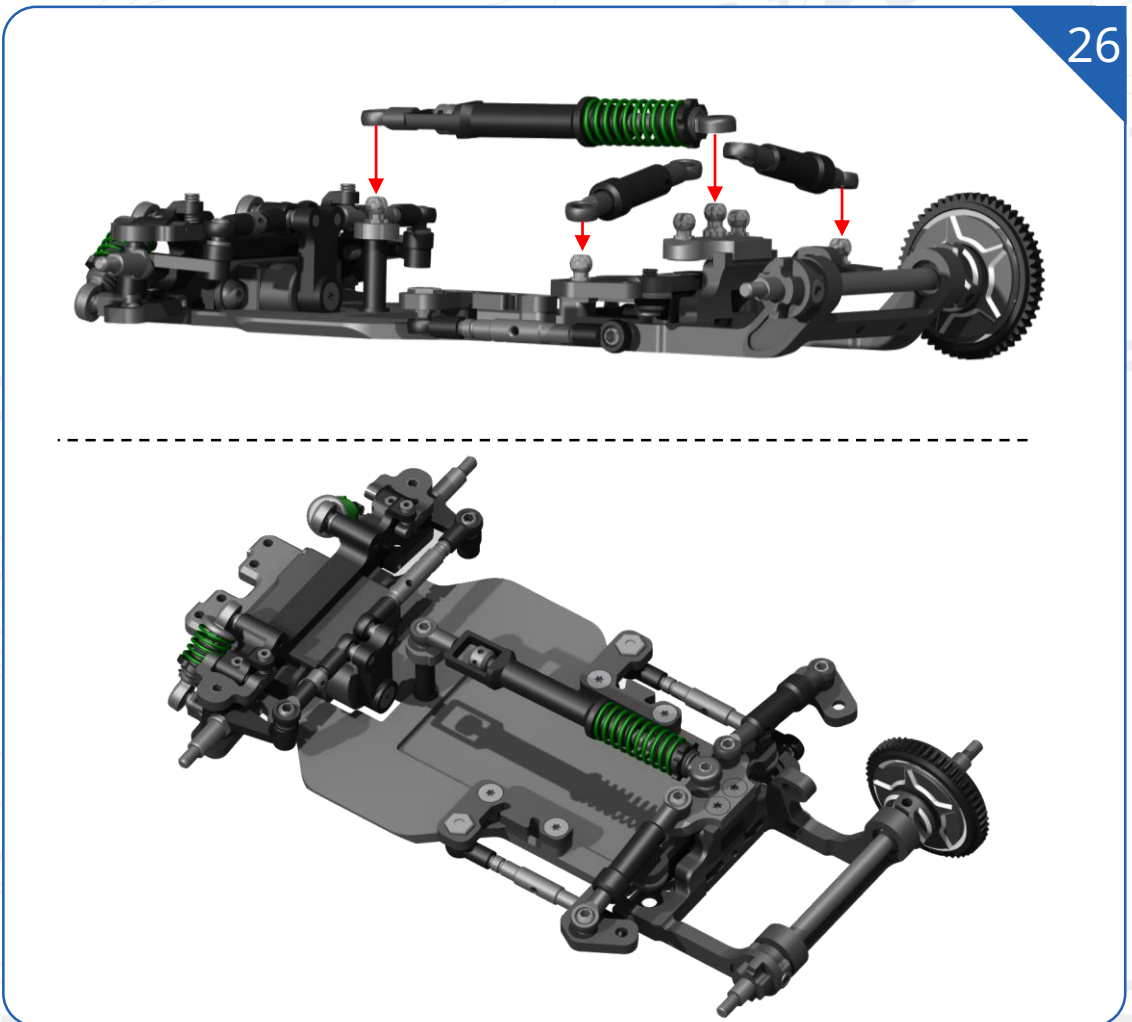

Assemblage pare choc

BAG B



1x Plaque carbone



1x Pare choc 3D



2x Plots lexan

BAG S



3x 4mm
- Bag S4



2x 5mm
- Bag S3



Torx T6

1x Écrous
4mm - Bag
S1

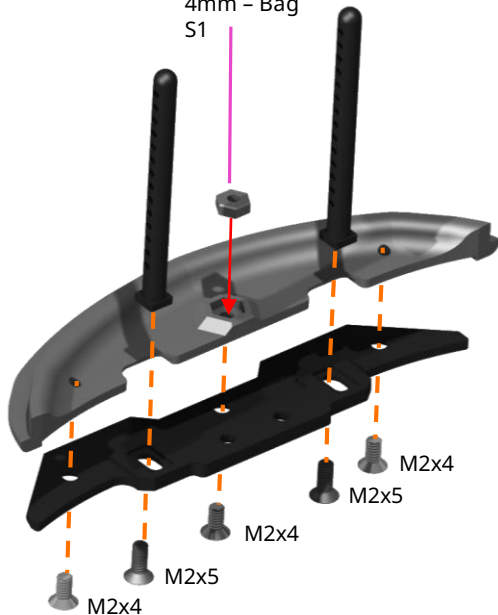

27

BAG B



2x Plots lexan

BAG S



4x 5mm
- Bag S3

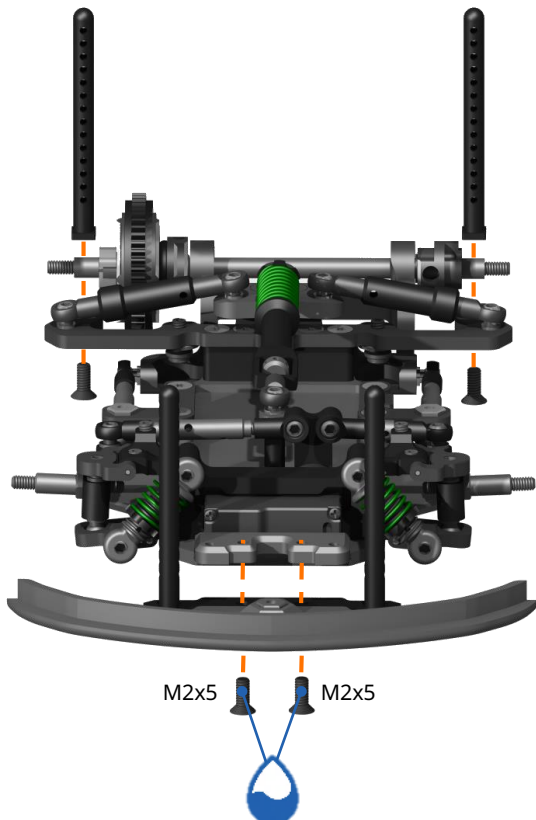

M2x5 M2x5



Torx T6

Vérifiez régulièrement le serrage des vis. Celles-ci sont susceptibles de dépasser du châssis. Nous vous conseillons fortement d'ajouter du frein-filet.

28

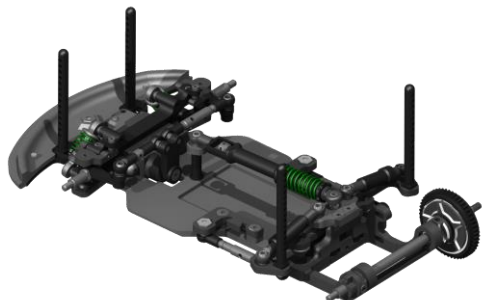

BAG B

4x Joints torique

4x Clips carro

29

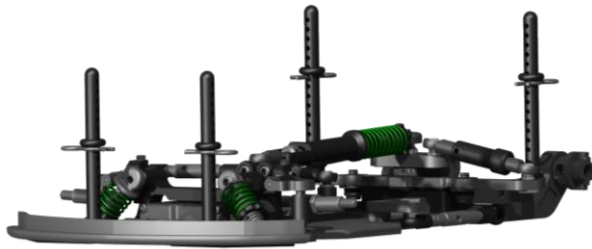
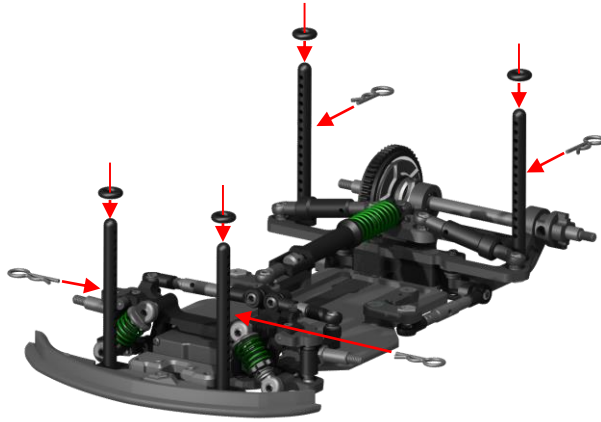

BAG G

1x RT017-12-TI

BAG S

2x 5mm
- Bag S5

1x 2mm
- Bag S7

Moteur Brushless
(non inclus)

Hex 0.9mm

Torx T6

30

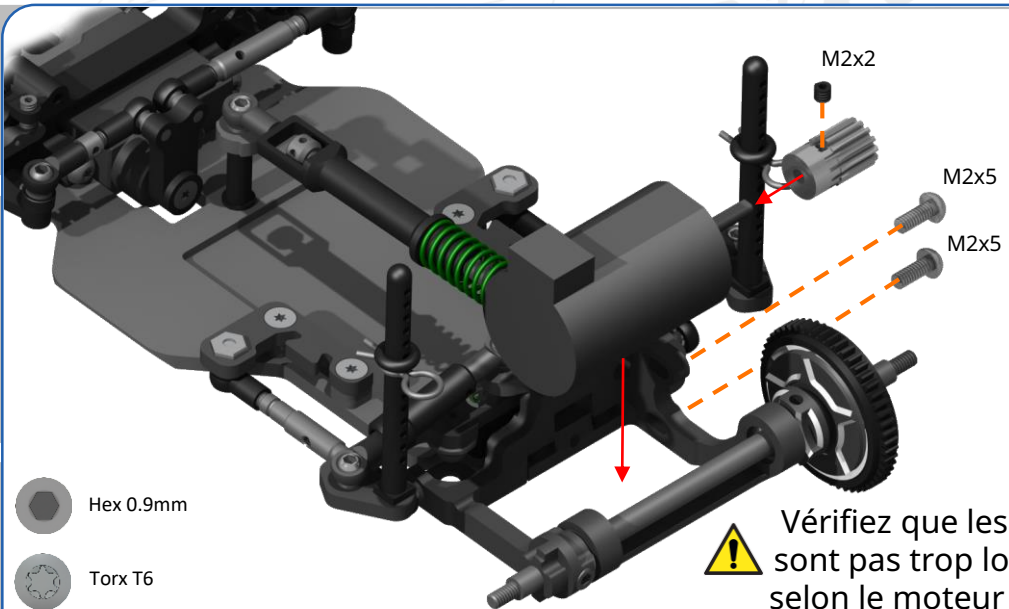

⚠ Vérifiez que les vis ne sont pas trop longues selon le moteur utilisé

Astuce : En faisant pivoter le moteur **autour de son axe**, vous pourrez ajuster la hauteur du moteur par rapport au pod.

N'oubliez pas de bien régler l'**entre-dent** pour obtenir une bonne roue libre et une voiture silencieuse

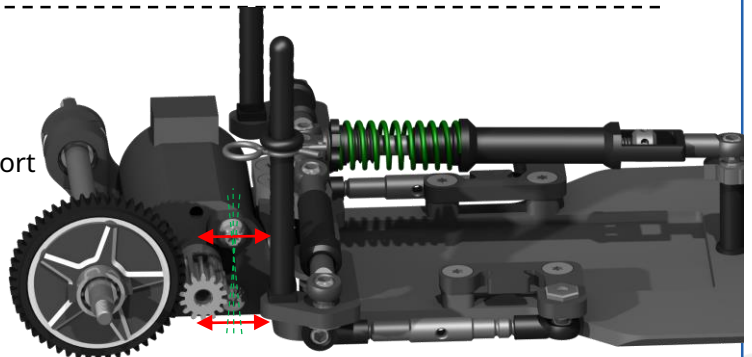

Assemblage ressorts latéraux

31

Dévissez l'une des barres latérales au niveau du pod. Nous vous conseillons toujours de dévisser plutôt que de simplement retirer la chape de la boule, afin d'éviter une usure prématurée

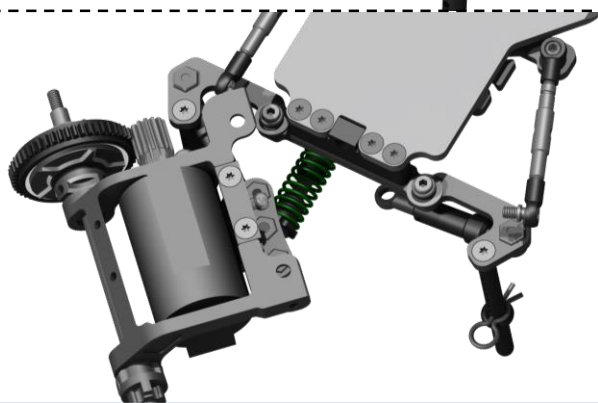
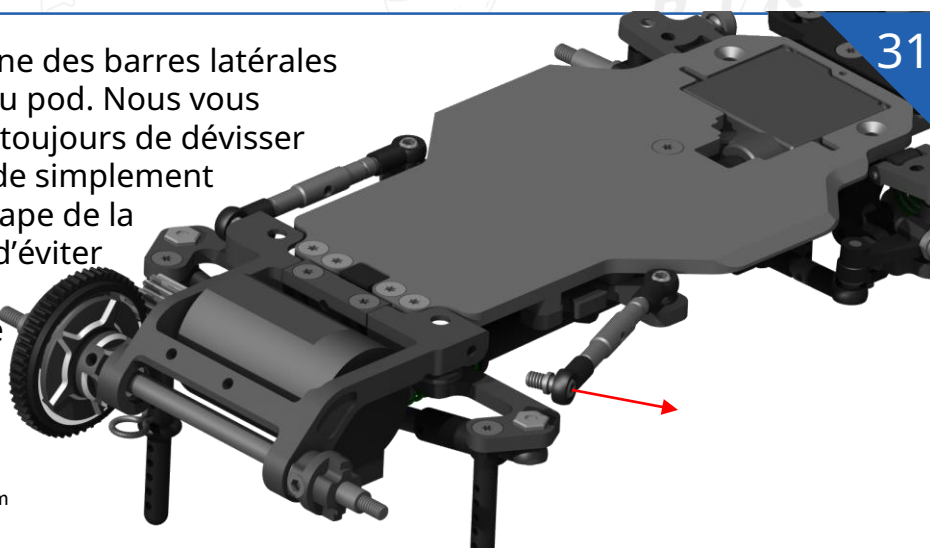
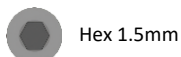

BAG P

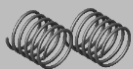

1x RT089-R V3

32

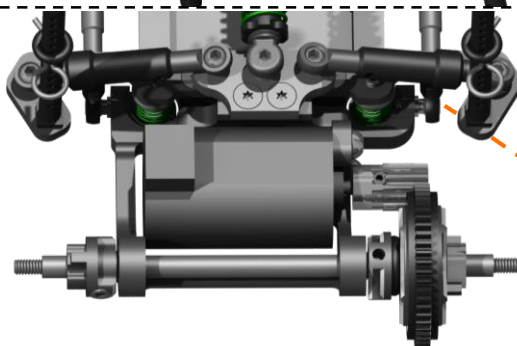
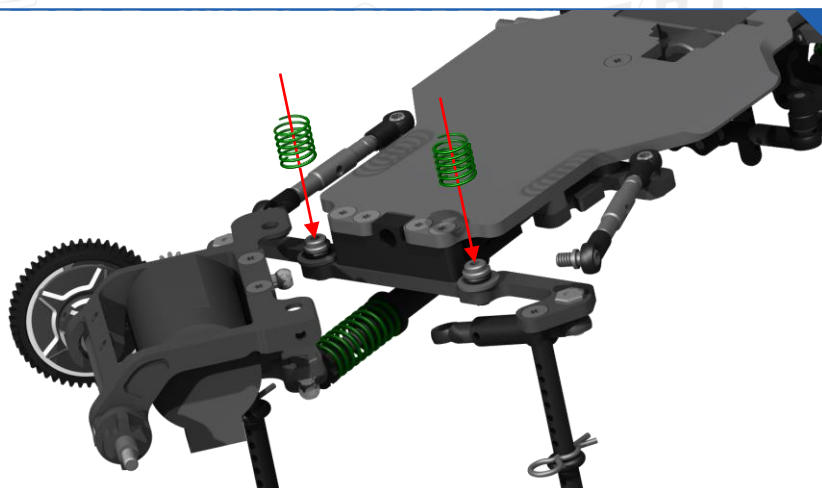

Revissez de nouveau la barre latérale sur le pod

BAG K

6x RT007 V3

BAG S

4x RT106-1 – Bag S9

BAG U



1x RT060-0

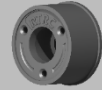

1x RT066-3

 Clé à roue 4mm

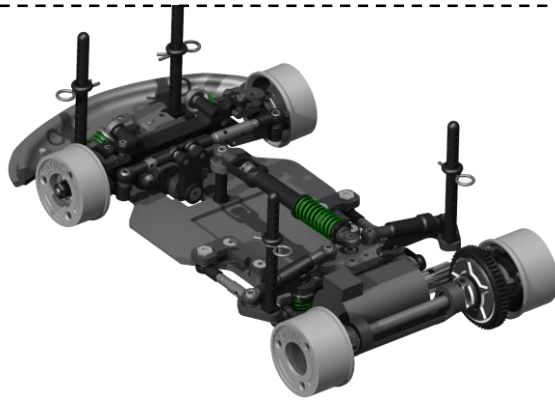
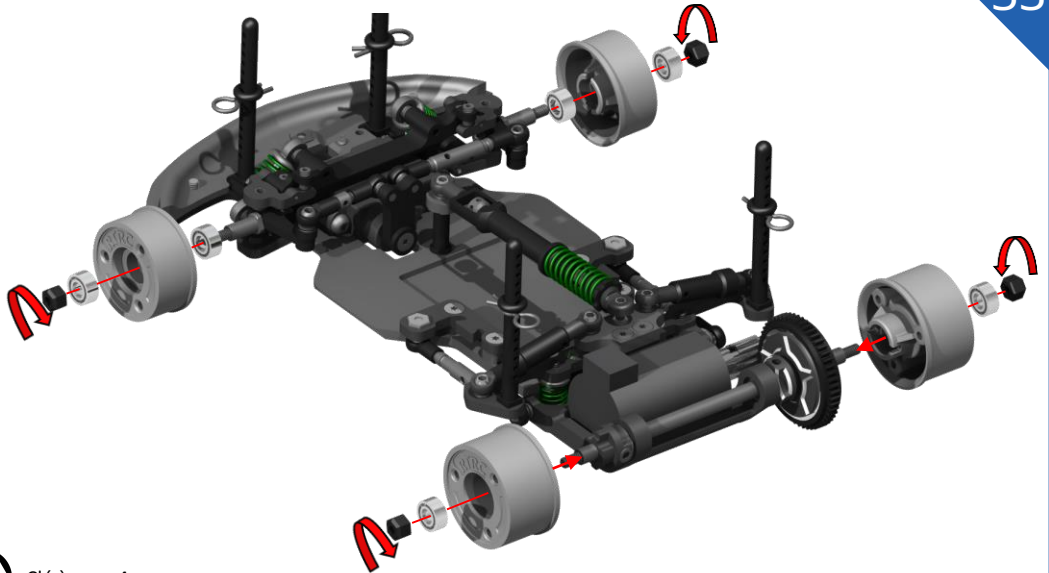

Récepteur
(non inclus)



ESC
(non inclus)

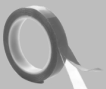

Double face
(non inclus)

Ajouter du double face assez fin sous le récepteur et l'ESC (non inclus)

Évitez tout contact de l'électronique avec le carbone

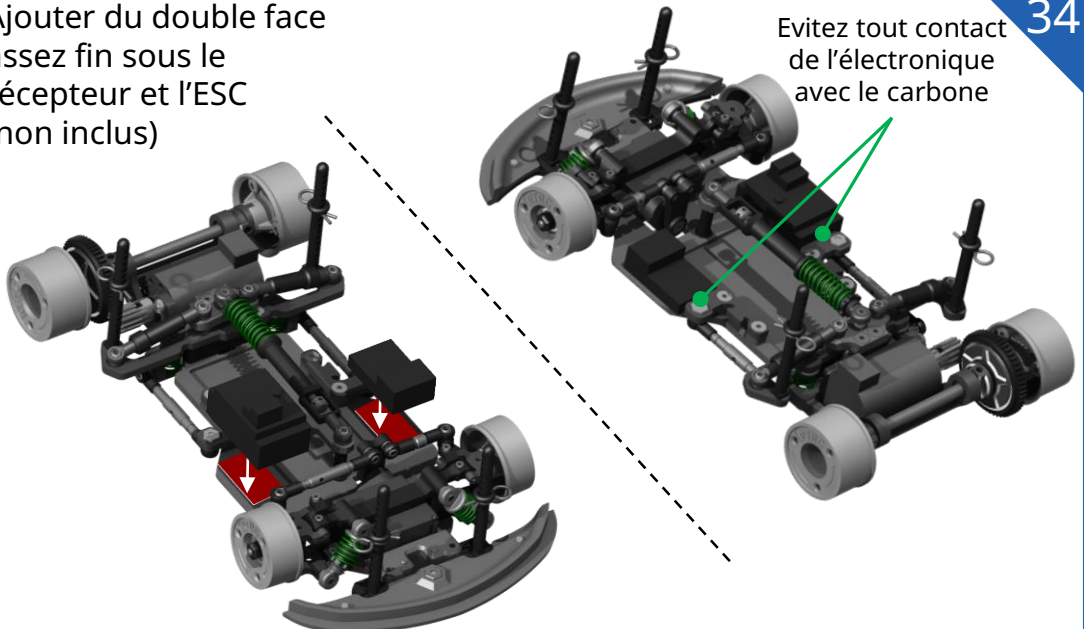



Batterie LiPo
(non inclus)

35

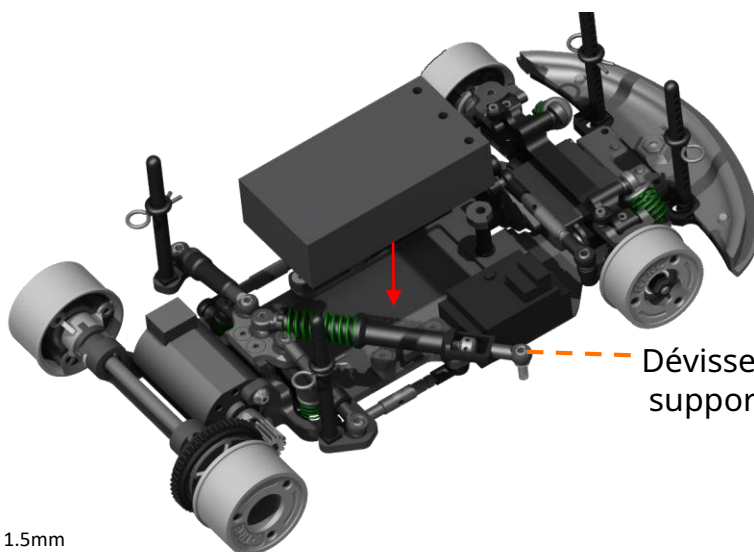

Dévissez la boule du support de batterie



Hex 1.5mm

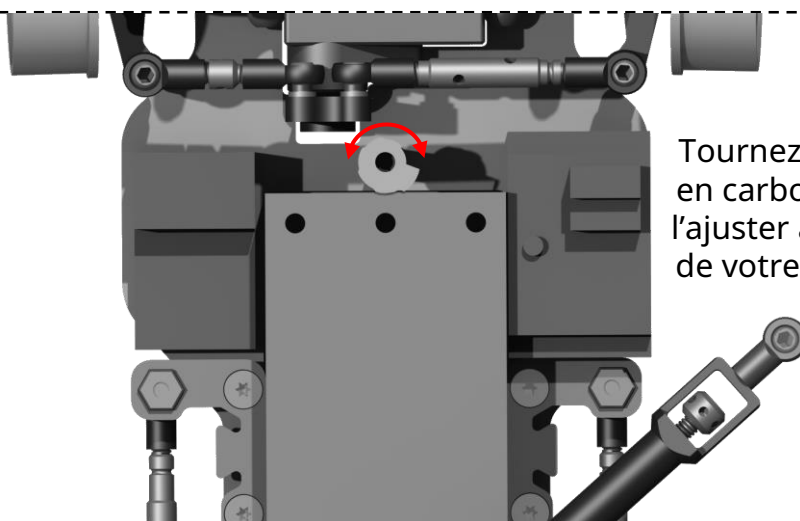

Tournez la pièce en carbone pour l'ajuster à la taille de votre batterie

36

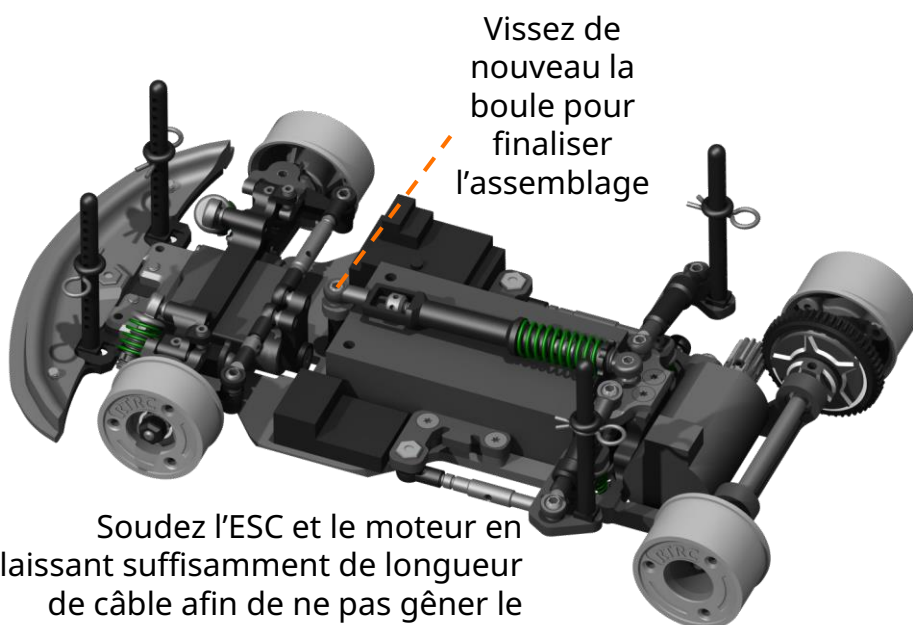

Vissez de nouveau la boule pour finaliser l'assemblage

Soudez l'ESC et le moteur en laissant suffisamment de longueur de câble afin de ne pas gêner le mouvement du pod arrière.



Hex 1.5mm

Setup : Amortisseur centrale+ train avant

37

Ajustez l'alignement du pod par rapport au châssis en utilisant la bague de serrage de l'amortisseur central. Faites attention à ne pas appuyer sur l'amortisseur pendant cette étape

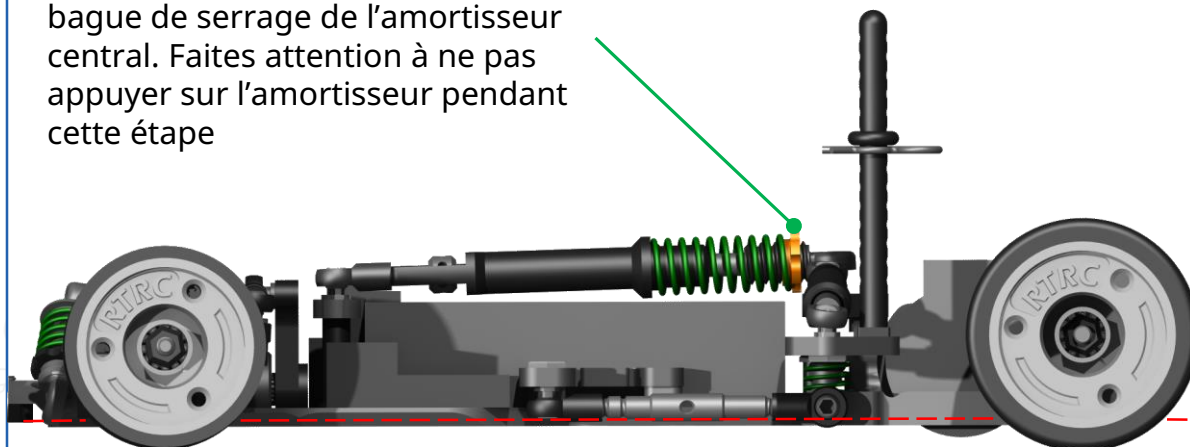

La première étape consiste à dévisser les deux vis de droop de seulement 2 tours

Ensuite, alignez les triangles supérieurs parallèlement au sol à l'aide des bagues de réglage des amortisseurs

Astuce : Si vous changez la dureté des amortisseurs vous devrez sûrement refaire cette étape ainsi que celles qui suivent

38

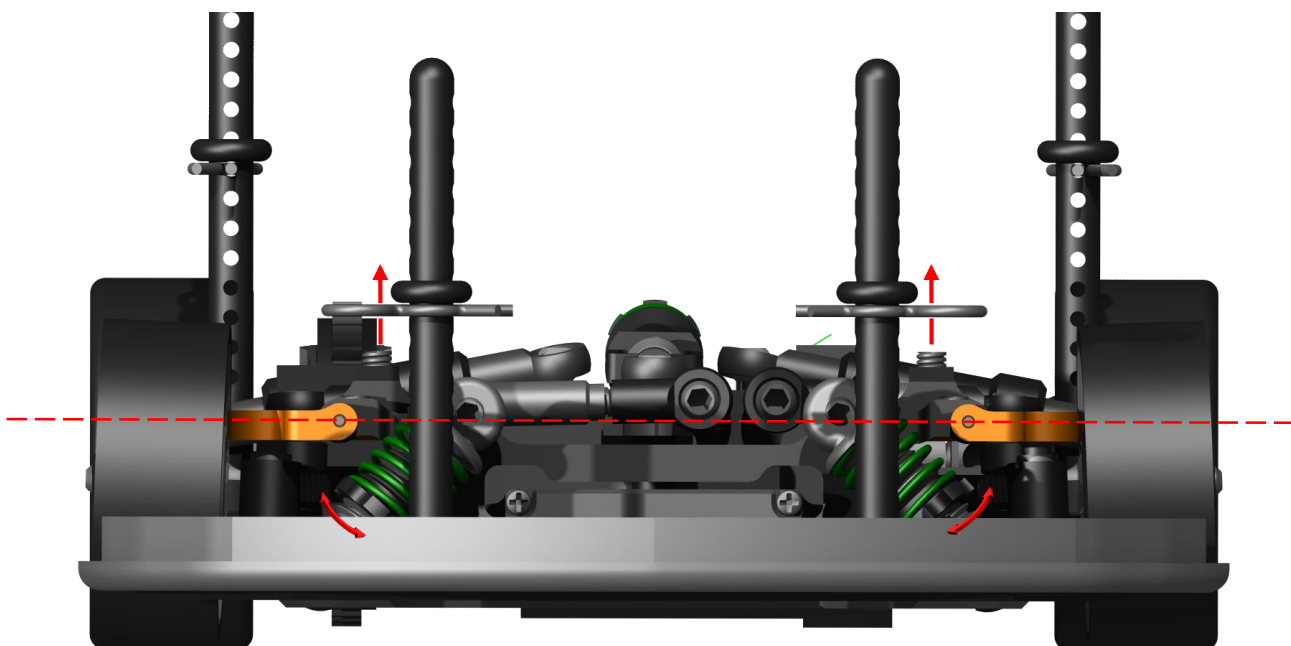

Hex 0.9mm

C'est l'étape la plus importante à réaliser. S'il vous plaît, prenez votre temps pour la faire correctement. Retirez les amortisseurs latéraux.

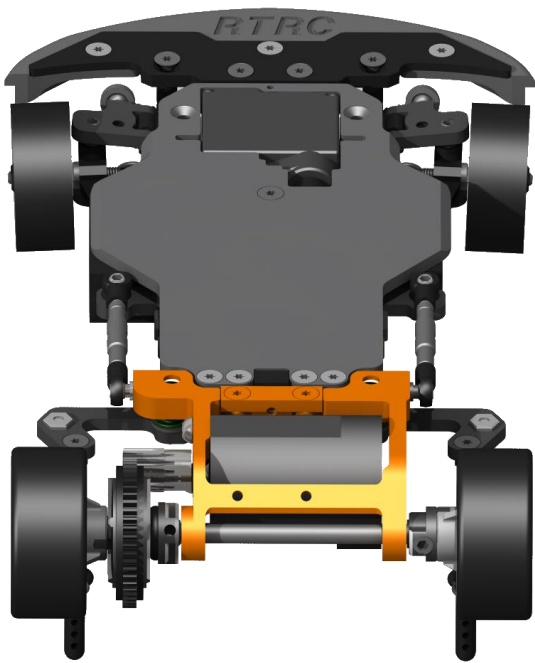

En utilisant une clé de 1.3mm sur les perches, vous pouvez ajuster le poids roues du châssis.



Vissez/dévissez avec précision : 1/8 de tour peut faire toute la différence

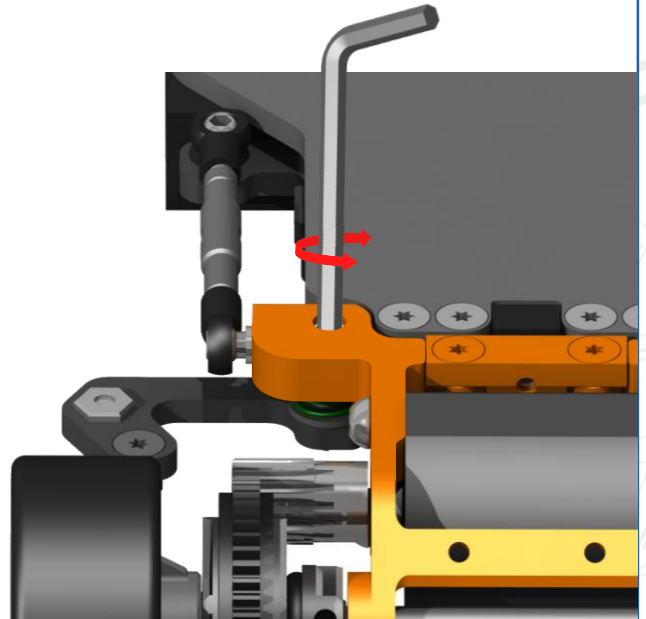

Alignez le pod avec le châssis des deux côtés sans précontraindre les ressorts. Ils doivent simplement être en léger contact. Une fois le réglage effectué, remontez les amortisseurs latéraux.

Setup : Hauteur de caisse + Droop avant

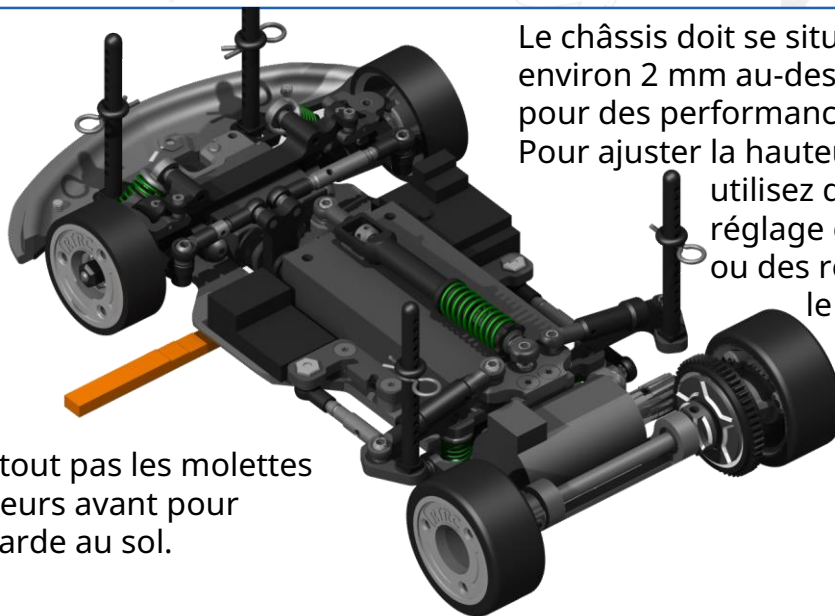

Le châssis doit se situer à environ 2 mm au-dessus du sol pour des performances optimales. Pour ajuster la hauteur de caisse, utilisez des cales de réglage optionnelles ou des rondelles entre le train avant et le châssis

40

⊘ N'utilisez surtout pas les molettes des amortisseurs avant pour modifier la garde au sol.

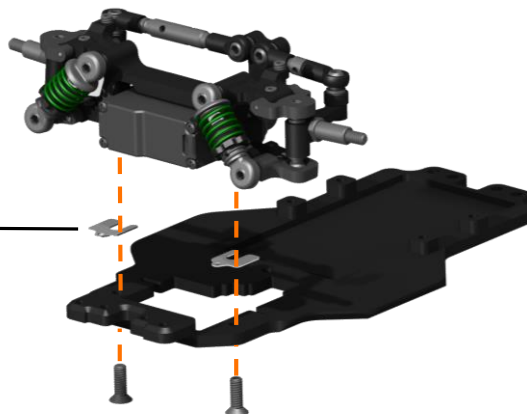

RT056 V3
or
RT111

Pour modifier le droop à l'avant, lever la voiture en utilisant la cale de hauteur de caisse. Pour exemple, si vous souhaitez un droop de 1mm. Prenez comme référence votre hauteur de caisse + 1mm.

Maintenant vissez/dévissez les vis de droop afin que les roues commence tout juste à toucher le sol. Répétez cette étape de l'autre côté.

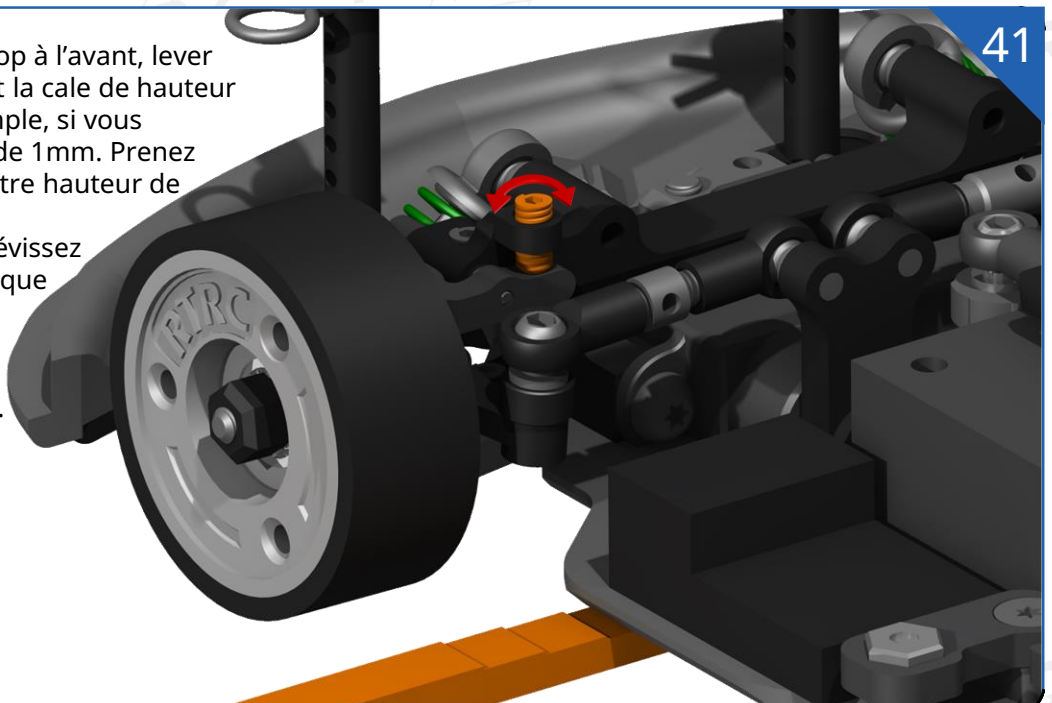

41

⊘ Hex 0.9mm

Pour ajuster le droop arrière, vous aurez besoin d'utiliser cette molette de réglage (en orange) sur l'amortisseur. Utilisez le tournevis de 0,9 mm pour modifier ce réglage.

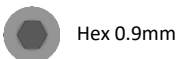
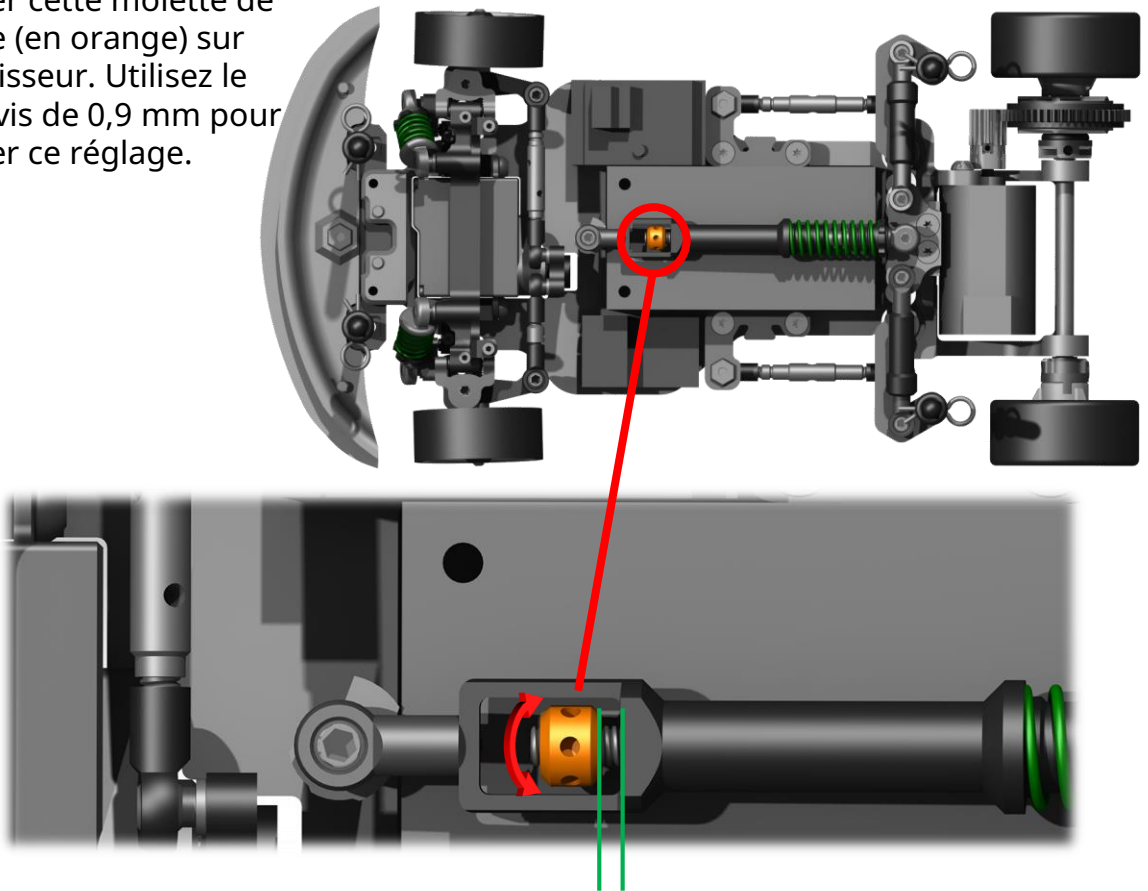

Hex 0.9mm

Si vous souhaitez 1 mm de droop arrière, cet espace devrait mesurer environ 1 mm.

Ajustez le serrage du différentiel selon votre style de pilotage. Un différentiel libre offre plus de direction et une conduite plus facile, mais moins de motricité en sortie de virage. Un différentiel serré améliore la propulsion en sortie, mais rend la voiture plus nerveuse en virage.

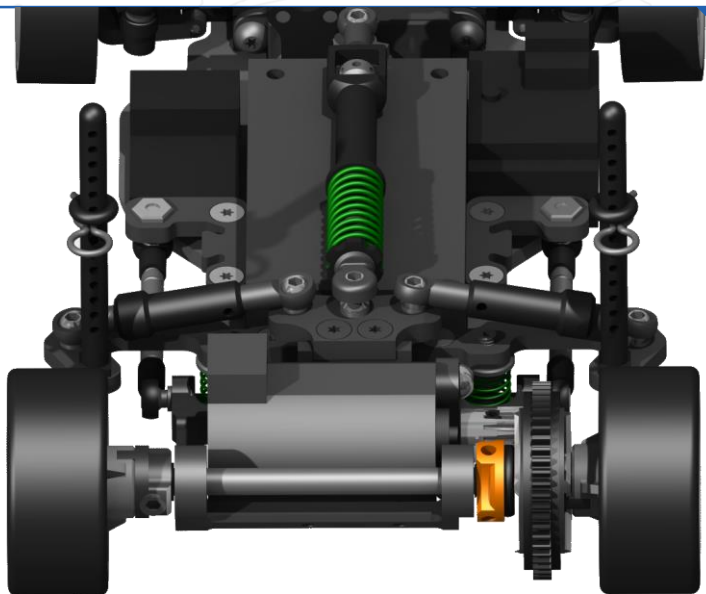

Nous espérons sincèrement que vous avez apprécié le montage de votre RTA V3, un châssis conçu avec précision, passion et performance. Le montage n'est que la première étape d'une expérience incroyable sur la piste.

Toute l'équipe vous souhaite succès, vitesse et plaisir à chaque pack. Que chaque tour vous apporte confiance et performance.

Si vous avez besoin d'assistance ou vous avez une question technique, notre équipe est là pour vous aider pleinement.

N'hésitez surtout pas à nous contacter ; nous nous engageons à vous soutenir à chaque étape de votre parcours.

Pour toute question supplémentaire, veuillez vous référer aux coordonnées indiquées au début de la notice.

Merci d'avoir choisi RTRC ! Nous avons hâte de voir vos exploits prendre vie sur la piste.

Team RTRC

Jéje A

Thomas R

Grant B

Lorenzo C

Mathieu DR

Guillaume L

Jason C

Ludovic A

Laurent S

Clement C

Arkan I

Roy C

Marco S